

Fire Safe Armaturen

Typ 1116F - Durchgangsventil



Tieftemperatur-Durchgangsventile, PN50
Typprüfung auf Feuersicherheit nach EN ISO 10497

Gehäuse und aufgeflanshtes Oberteil aus Edelstahl
 Innenteile aus Edelstahl
 "live loaded" Spindelabdichtung
 "öl- und fettfrei für Sauerstoff"

Verfügbare Sonderausführungen - nur auf Anfrage:

- eingeschweißte Rohre nach ISO 1127 oder ASTM A312 - Länge FF + 200mm
- Verlängerung H bis 900mm
- Ausführung mit Drosselkegel
- Abschlusskörper mit PTFE/Elektrocarbon (25%) Dichtung
- weitere Anschlussarten



Verwendungsbereich:

Zugelassen für Luftgase, Dämpfe und tiefkalte verflüssigte Gase inkl. LNG.

Zulässige Betriebstemperaturen: -196°C (77K) bis +120°C (393K)

Empfohlene Betriebstemperaturen (für Versionen ohne Oberteilverlängerung): -60°C (213K) bis +120°C (393K)

Werkstoffe	DIN EN	ASTM
1 Gehäuse	1.4308	A 351 CF8
2 Dichtung	PTFE / Elektrocarbon (25%)	
3 Abschlusskörper	1.4301	A 479 Grade 304
4 Oberteildichtung	Graphit	
5 Oberteilflansch	1.4308	A 351 CF8
6 Oberteilschrauben	1.4301/A2	A 320 B8
7 Verlängerungsrohr	1.4541	A 213 TP 321
8 Spindel	1.4301	A 479 Grade 304
9 Stopfbuchspackung	Graphit / PTFE / MICA	
10 Stopfbuchsmutter	1.4305	A 276 Grade 303
11 Handrad	1.4409	A 351 CF3M
12 Feder	1.4310	A 276 Grade 301
13 Gewindebuchse	1.4541	A 479 Grade 321
14 Hülse	1.4571	A 276 Grade 316Ti

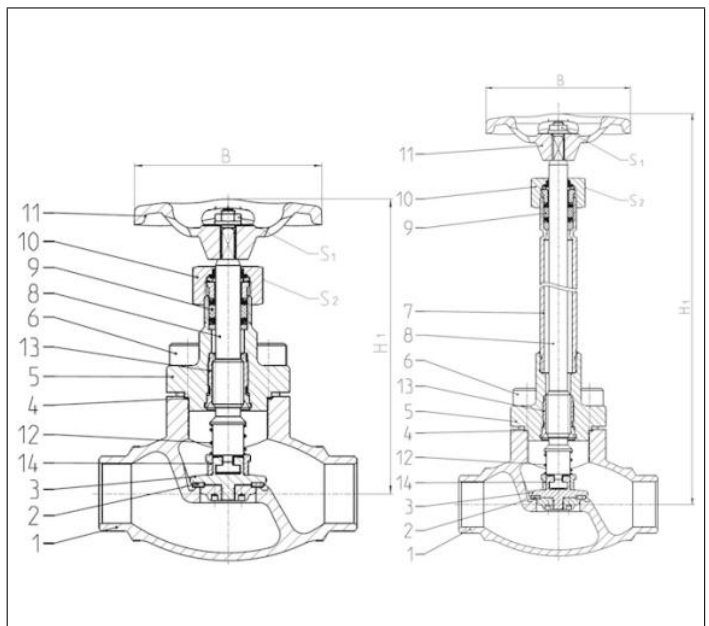

Standardkennzeichnung nach Druckgeräterichtlinie 2014/68/EU (PED).



Technische Daten - Standardausführungen						
Nenngröße [DN]	Höhe (H) [mm]	Höhe (H ₁) [mm]	Handrad-Ø (B) [mm]	Schlüsselweite (S ₁) [mm]	Schlüsselweite (S ₂) [mm]	
10	140	270/370	100	7	27	
15	140	270/370	100	7	27	
20	140	270/370	100	7	27	
25	140	270/370	100	7	27	
40	175	270/370	125	10	32	
50	200	270/370	125	10	32	

Fire Safe Armaturen

Typ 1116F - Durchgangsventil



Anschlussvarianten

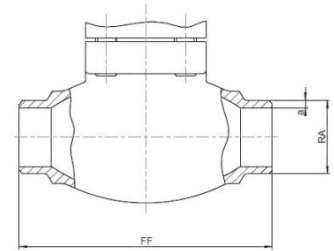

Schweißende nach
· ISO 1127

DN	Baulänge (FF) [mm]	Äußerer Rohr-Ø [mm]	ISO (RA) Wandstärke ISO (a) [mm]	Kvs-Wert [m ³ /h]	Cv-Wert [gal/min]	Gewicht o.V.* [kg]	Artikelnr.
10	70	13,5	2,3	1,6	1,9	0,85	1116F0135023.X0
15	85	17,2	1,6	3,8	4,4	0,96	1116F0172016.X0
15	85	21,3	2,0	4,3	5,0	0,98	1116F0213020.X0
20	100	26,9	2,0	6,7	7,8	1,43	1116F0269020.X0
25	115	33,7	2,6	11,5	13,4	1,92	1116F0337026.X0
40	130	42,4	2,6	20,6	23,9	3,49	1116F0424026.X0
40	130	48,3	2,6	22,6	26,3	3,36	1116F0483026.X0
50	155	60,3	2,6	37,1	43,2	4,94	1116F0603026.X0

Schweißende nach
· ASTM A312

DN	Baulänge (FF) [mm]	Äußerer Rohr-Ø [mm]	ASTM (RA) Wandstärke ASTM (a) [mm]	Kvs-Wert [m ³ /h]	Cv-Wert [gal/min]	Gewicht o.V.* [kg]	Artikelnr.
10	70	13,7	2,3	1,6	1,9	0,85	1116F0137S40.X0
15	85	17,1	1,6	3,8	4,4	0,96	1116F0171S10.X0
15	85	21,3	2,1	4,3	5,0	0,98	1116F0213S10.X0
20	100	26,6	2,1	6,7	7,8	1,43	1116F0266S10.X0
25	115	33,4	2,7	11,5	13,4	1,92	1116F0334S10.X0
40	130	42,4	2,7	20,6	23,9	3,49	1116F0424S10.X0
40	130	48,2	2,7	22,6	26,3	3,36	1116F0482S10.X0
50	155	60,3	2,7	37,1	43,2	4,94	1116F0603S10.X0

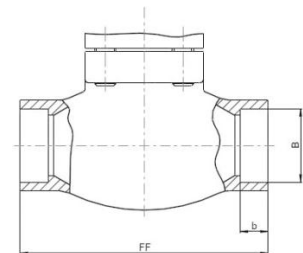

Schweißmuffe nach
· ISO 1127

· ASTM A312

DN	Baulänge (FF) [mm]	Muffentiefe (b) [mm]	Muffendurchmesser (B) [mm]	Kvs-Wert [m ³ /h]	Cv-Wert [gal/min]	Gewicht o.V.* [kg]	Artikelnr.
10	70	6,0	14,1	1,6	1,9	0,85	1116F0141000.X0
15	85	8,0	17,5	3,8	4,4	0,96	1116F0175000.X0
15	85	10,0	21,5	4,3	5,0	0,98	1116F0215000.X0
20	100	13,0	27,5	6,7	7,8	1,43	1116F0275000.X0
25	115	13,0	34,1	11,5	13,4	1,92	1116F0341000.X0
40	130	13,0	42,8	20,6	23,9	3,49	1116F0428000.X0
40	130	13,0	48,65	22,6	26,3	3,36	1116F0486000.X0
50	155	16,0	61,1	37,1	43,2	4,94	1116F0611000.X0

o.V.* = ohne Verlängerung

X = 0 (ohne Verlängerung), 1 (mit 270mm Verlängerung), 2 (mit 370mm Verlängerung)

Fire Safe Armaturen

Typ 1116F - Durchgangsventil



Anschlussvarianten

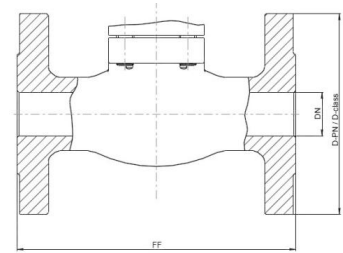

Flanschanschluss nach

- DIN EN 1092-1 PN40
- ANSI B16.5 class 300

DN / NPS	Baulänge (FF) [mm]	Flansch-Ø (D-PN) [mm]	Flansch-Ø (D-class) [mm]	Kvs-Wert [m³/h]	Cv-Wert [gal/min]	Gewicht, o.V.* [kg]	Artikelnr. DIN EN	Artikelnr. ANSI
15 / 1/2***	161	95	95	4,3	5,0	2,86	1116F015P040.X0	1116F015C300.X0
20 / 3/4***	181	105	115	6,7	7,8	3,72	1116F020P040.X0	1116F020C300.X0
25 / 1"	160	115	125	11,5	13,4	4,60	1116F025P040.X0	1116F025C300.X0
40 / 1-1/2"	200	150	155	22,6	26,3	8,62	1116F040P040.X0	1116F040C300.X0
50 / 2"	230	165	165	37,1	43,2	12,48	1116F050P040.X0	1116F050C300.X0

** geschweißte Ausführung

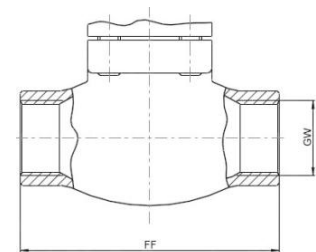

Innengewinde nach

- ISO 228/1 (G)
- NPT nach ANSI B 1.20.1 (NPT)

DN	Baulänge (FF) [mm]	Gewindegröße (GW)	Kvs-Wert [m³/h]	Cv-Wert [gal/min]	Gewicht, o.V.* [kg]	Artikelnr. G-Gewinde	Artikelnr. NPT-Gewinde
10	70	1/4"	1,6	1,9	0,85	1116FFG02000.X0	1116FFN02000.X0
10	70	3/8"	2,2	2,6	0,85	1116FFG03000.X0	1116FFN03000.X0
15	85	1/2"	4,3	5,0	0,98	1116FFG04000.X0	1116FFN04000.X0
20	100	3/4"	6,7	7,8	1,43	1116FFG06000.X0	1116FFN06000.X0
25	115	1"	11,5	13,4	1,92	1116FFG10000.X0	1116FFN10000.X0
40	130	1-1/4"	20,6	23,9	3,49	1116FFG12000.X0	1116FFN12000.X0
40	130	1-1/2"	22,6	26,3	3,36	1116FFG14000.X0	1116FFN14000.X0
50	155	2"	37,1	43,2	4,94	1116FFG20000.X0	1116FFN20000.X0

Innengewinde nach

- ISO 7-1 (Rc bzw. Rp)

DN	Baulänge (FF) [mm]	Gewindegröße (GW)	Kvs-Wert [m³/h]	Cv-Wert [gal/min]	Gewicht, o.V.* [kg]	Artikelnr. Rc-Gewinde	Artikelnr. Rp-Gewinde
10	70	1/4"	1,6	1,9	0,85	1116FFR02000.X0	1116FFP02000.X0
10	70	3/8"	2,2	2,6	0,85	1116FFR03000.X0	1116FFP03000.X0
15	85	1/2"	4,3	5,0	0,98	1116FFR04000.X0	1116FFP04000.X0
20	100	3/4"	6,7	7,8	1,43	1116FFR06000.X0	1116FFP06000.X0
25	115	1"	11,5	13,4	1,92	1116FFR10000.X0	1116FFP10000.X0
40	130	1-1/4"	20,6	23,9	3,49	1116FFR12000.X0	1116FFP12000.X0
40	130	1-1/2"	22,6	26,3	3,36	1116FFR14000.X0	1116FFP14000.X0
50	155	2"	37,1	43,2	4,94	1116FFR20000.X0	1116FFP20000.X0

o.V.* = ohne Verlängerung

X = 0 (ohne Verlängerung), 1 (mit 270mm Verlängerung), 2 (mit 370mm Verlängerung)