

# Überströmventile

## Typ 06386



### Tieftemperatur-Eck-Überströmventile aus Bronze, PN40, nicht bauteilgeprüft

mit Verstelleinrichtung,  
Abschlusskörper metallisch dichtend, geschlossene Federhaube,  
Eintritt: Außengewinde Typ G nach ISO 228/1  
Austritt: Innengewinde Typ G nach ISO 228/1  
"öl- und fettfrei für Sauerstoff"

- Artikel-Nr. 06386.X.9005 (0,5 bis 1,5 bar)
- Artikel-Nr. 06386.X.9003 (1,0 bis 4,0 bar)
- Artikel-Nr. 06386.X.9001 (3,0 bis 8,0 bar)
- Artikel-Nr. 06386.X.9002 (7,0 bis 17,0 bar)
- Artikel-Nr. 06386.X.9004 (16,0 bis 21,0 bar)
- Artikel-Nr. 06386.X.9007 (21,0 bis 28,0 bar)
- Artikel-Nr. 06386.X.9006 (28,0 bis 36,0 bar)

Verfügbare Sonderausführungen - nur auf Anfrage:  
· andere Federbereiche nach Kundenspezifikation

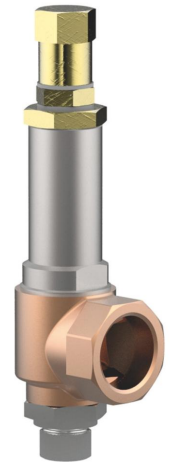

### Verwendungsbereich:

Vorgesehen als Überströmventil gegen unzulässige Drucküberschreitung in nicht zulassungspflichtigen Leitungssystemen und Druckbehältern.

Zulässige Betriebstemperatur: -196°C (77K) bis +185°C (458K)

Werkstoffe	DIN EN	ASTM
1 Austrittskörper	CC491K	B 62 UNS C83600
2 Eintrittskörper	1.4301	A 276 Grade 304
3 Teller	1.4541	A 276 Grade 321
4 Führungsscheibe	CW453K	B 103 UNS C52100
5 Spindel	CW453K	B 103 UNS C52100
6 Feder	1.4571	A 313 Grade 316Ti
7 Haube	1.4305	A 314 Grade 303
8 Federspanner	CW614N	B 283 UNS C38500
9 Stellschraube	CW614N	B 283 UNS C38500
10 Verschlusschraube	CW614N	B 283 UNS C38500
11 Mutter	CW614N	B 283 UNS C38500
12 Verschlusschraube	CW614N	B 283 UNS C38500

**Wichtig:** Die Einstellbereiche der Ventile sind mit einem Aufkleber auf der Haube gekennzeichnet.

Nicht als Ausrüstungsteil mit Sicherheitsfunktion im Sinne der Druckgeräterichtlinie 2014/68/EU (PED) zu verwenden (keine CE-Kennzeichnung).

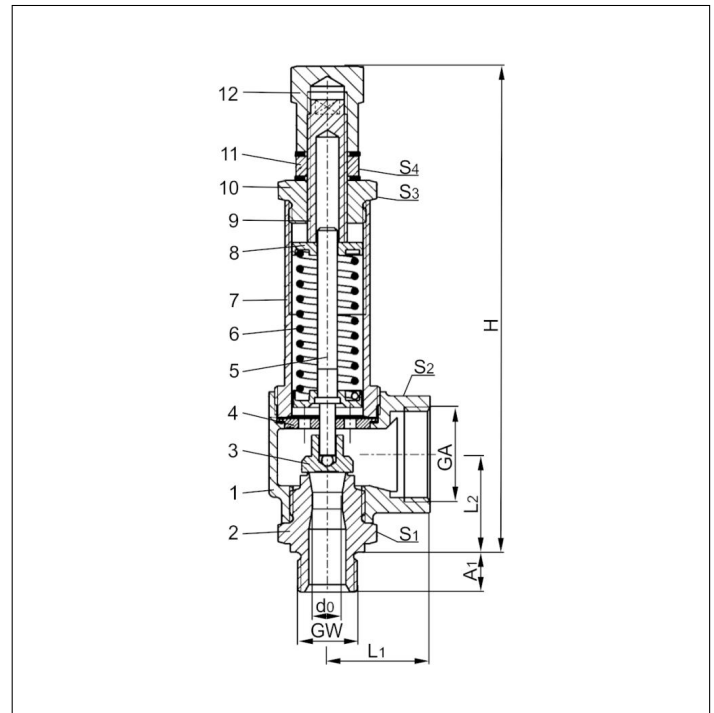

Typ 06386	Technische Daten		
Nenngröße	GW	1/2	3/4
Sitzdurchmesser	d <sub>0</sub>	10,5	10,5
Größenschlüssel	.X.	1004	1006
Austritt	GA	1	1
Höhe	H	171	171
Länge	L <sub>1</sub>	36	36
Länge	L <sub>2</sub>	34	34
Länge	A <sub>1</sub>	14	16
Schlüsselweite	S <sub>1</sub>	30	32
Schlüsselweite	S <sub>2</sub>	41	41
Schlüsselweite	S <sub>3</sub>	30	30
Schlüsselweite	S <sub>4</sub>	22	22
Gewicht	ca. kg	0,78	0,81

Abmessungen in mm.

# Überströmventile

## Typ 06386



### Leistungstabelle

Berechnung entsprechend AD2000-Merkblatt A2 / DIN EN ISO 4126-1

Medium:

**Luft** in m<sup>3</sup>/h in Normzustand bei 0°C und 1013,25 mbar

**Die Leistung ist bei 10% Drucksteigerung angegeben.**

d<sub>0</sub> - Sitzdurchmesser

A<sub>0</sub> - engster Strömungsquerschnitt

Anspruch- druck in bar (g)	GW	1/2 & 3/4						
	d <sub>0</sub> (mm)	10,5						
	A <sub>0</sub> (mm <sup>2</sup> )	86,6						
	Medium	<b>Luft</b>						
Druckbereich in bar	0,5 - 1,5	1,0 - 4,0	3,0 - 8,0	7,0 - 17,0	16,0 - 21,0	21,0 - 28,0	28,0 - 35,0	
0,5	8	-	-	-	-	-	-	
1,0	11	6	-	-	-	-	-	
1,5	14	9	-	-	-	-	-	
2,0	-	12	-	-	-	-	-	
3,0	-	21	10	-	-	-	-	
4,0	-	32	25	-	-	-	-	
5,0	-	-	48	-	-	-	-	
6,0	-	-	76	-	-	-	-	
7,0	-	-	107	82	-	-	-	
8,0	-	-	144	104	-	-	-	
9,0	-	-	-	128	-	-	-	
10,0	-	-	-	155	-	-	-	
11,0	-	-	-	177	-	-	-	
12,0	-	-	-	217	-	-	-	
13,0	-	-	-	248	-	-	-	
14,0	-	-	-	280	-	-	-	
15,0	-	-	-	319	-	-	-	
16,0	-	-	-	361	186	-	-	
17,0	-	-	-	409	220	-	-	
18,0	-	-	-	-	263	-	-	
19,0	-	-	-	-	304	-	-	
20,0	-	-	-	-	339	-	-	
21,0	-	-	-	-	383	227	-	
22,0	-	-	-	-	-	244	-	
24,0	-	-	-	-	-	278	-	
25,0	-	-	-	-	-	296	-	
26,0	-	-	-	-	-	314	-	
28,0	-	-	-	-	-	353	431	
30,0	-	-	-	-	-	-	461	
32,0	-	-	-	-	-	-	491	
34,0	-	-	-	-	-	-	521	
35,0	-	-	-	-	-	-	536	
36,0	-	-	-	-	-	-	583	

GW	1/2 & 3/4
Artikel-Nr. Feder	Druckbereich der Federn in bar
55345.0114.1767	0,5 - 1,5
55345.0263.0767	1,0 - 4,0
55345.0118.1767	3,0 - 8,0
55345.0119.1767	7,0 - 17,0
55345.0120.1767	16,0 - 21,0
55345.0233.0767	21,0 - 28,0
55345.0237.0767	28,0 - 36,0